

Compliance Kiosk

Guía de inicio rápido

Compliance Kiosk | Guía de inicio rápido | V 1.1 | ES | 11-07-24



PRECAUCIONES Y PRÁCTICAS RECOMENDADAS

- Si el Compliance Kiosk parece estar dañado o no funciona correctamente, ponte en contacto con WatchGas o con un distribuidor local de WatchGas.
- Evita que la estación entre en contacto con líquidos. El Compliance Kiosk no se puede montar en un lugar al aire libre que pueda estar expuesto a la lluvia o a condiciones de humedad.
- El Compliance Kiosk **no** cuenta con la aprobación para usarse en lugares peligrosos y solo se puede usar en un entorno seguro libre de gases tóxicos o inflamables.
- El mantenimiento solo lo puede realizar el personal de una oficina de WatchGas o un técnico de mantenimiento capacitado.
- La garantía no cubre sobrecargas eléctricas, daños físicos ni daños causados por el agua.



ADVERTENCIA INFORMACIÓN IMPORTANTE DE SEGURIDAD: LEER PRIMERO

- Para garantizar la seguridad personal, lee la información y las advertencias de seguridad antes de usar el Compliance Kiosk.
- Utiliza el Compliance Kiosk únicamente según lo especificado por el fabricante. No hacerlo puede reducir la protección proporcionada por Compliance Kiosk. La seguridad de cualquier sistema o red que integre Compliance Kiosk y sus componentes y accesorios es responsabilidad del instalador del sistema.
- Sigue todos los códigos NEC (National Electric Code) y los códigos de seguridad requeridos.
- No intentes ajustar, desmontar ni reparar el equipo.
- Utiliza únicamente el adaptador de carga suministrado: un cargador USB C de 5 V y 15 W.

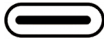

USB Type C

PREPARAR EL USO

- Asegúrate de que se te haya proporcionado el identificador único de sitio ("Site Unique ID") del software de WatchGas.
- Asegúrate de tener conexión a Internet mediante Wi-Fi o instalando una tarjeta SIM para la conexión de datos.

INTRODUCCIÓN

El Compliance Kiosk de WatchGas funciona como una estación que permite al usuario comprobar el detector de gases y consultar una vista general del estado del dispositivo, incluidos los eventos no notificados. El Compliance Kiosk de WatchGas envía automáticamente todos los datos a un sitio de software específico, por lo que ofrece una vista general rentable del estado del conjunto de equipos, el mantenimiento predictivo, los eventos y las alarmas.

Además, Compliance Kiosk de WatchGas ofrece la capacidad de administrar activamente la configuración del detector y las asignaciones de los usuarios.

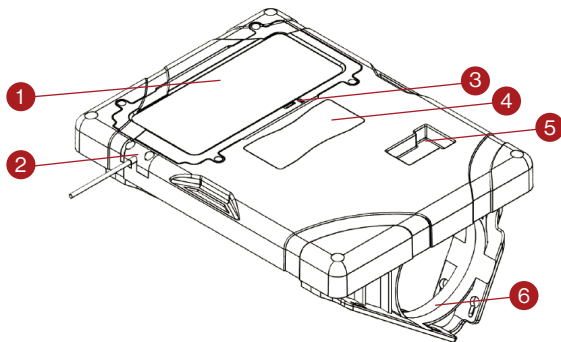

VISTA GENERAL DE COMPLIANCE KIOSK

1. Pantalla táctil
2. Fuente de alimentación
3. Encendido/apagado de pantalla táctil
4. Etiqueta de instrucciones
5. Ubicación de entrada del detector
6. Soporte de montaje para la mesa o pared

MONTAR EL COMPLIANCE KIOSK

El Compliance Kiosk de WatchGas está diseñado para montarse en la pared o en un soporte. Asegúrate de que el cable de alimentación esté sujeto para evitar daños y posibles tropiezos. Consulta las ilustraciones que encontrarás más abajo.

Montar en la pared

Los soportes de montaje suministrados se pueden utilizar para montar el Compliance Kiosk en una pared o mesa. WatchGas recomienda comprobar la solidez de la zona de montaje y seleccionar las herramientas adecuadas antes de montar el Compliance Kiosk. El montaje de Compliance Kiosk debe realizarlo un instalador capacitado.

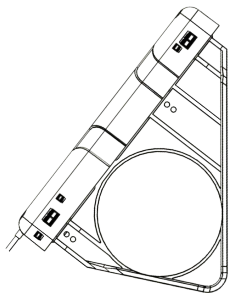

Compliance Kiosk en una pared

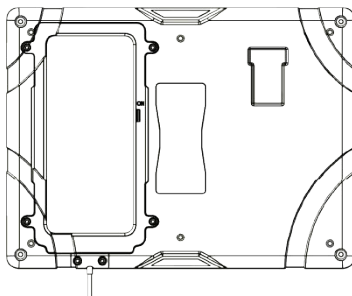

Compliance Kiosk sobre una mesa

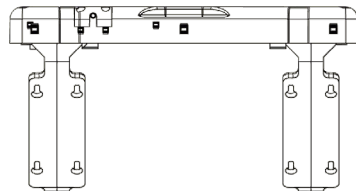

Instalar los soportes

ACCEDER A LA CONFIGURACIÓN

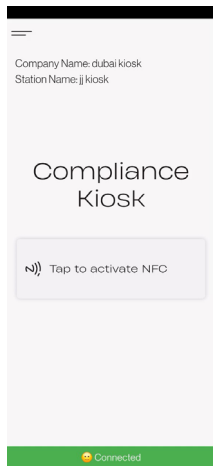

Usa la contraseña "user" o "service" para entrar en el menú de configuración.

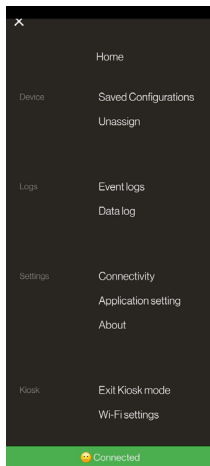

Menú de configuración

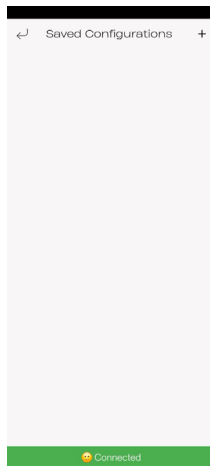

Archivos de configuración guardados: configuración de archivos de referencia con los que comparar los detectores de gas.

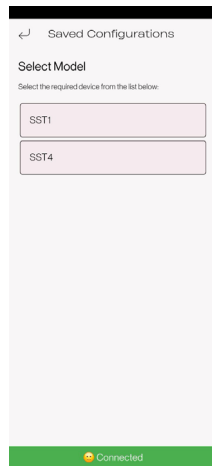

Selecciona el tipo y el modelo del detector.

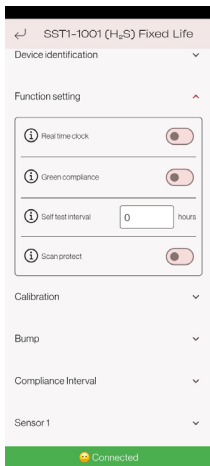

Función de archivo

Configuración del archivo para fines de cumplimiento y de los ajustes requeridos en el detector, como el nivel de alarma y las funciones.

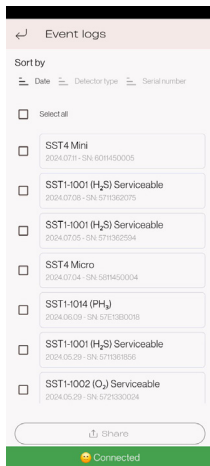

Menú de registro de eventos

Muestra todas las unidades comprobadas en la lista de eventos.

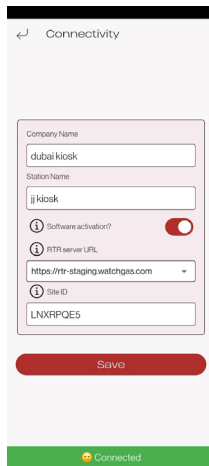

Configuración del lector de cumplimiento

Para habilitar la activación del software, ingresa el código único para conectarte con la página específica de la cuenta. Este número se proporciona con la compra del solution software.

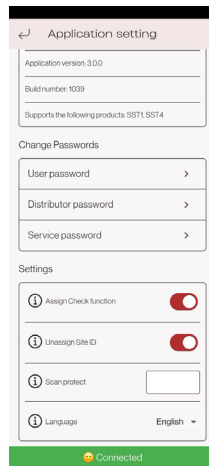

Configuración de la aplicación

Assign Check Function (Asignar función de verificación): si el detector de gas no tiene una identificación de usuario, la aplicación te pedirá que la introduzcas. Unassign Site ID (Anular asignación del identificador de sitio): se utilizará en el modo de vinculación del dispositivo.

Opción de cambio de contraseña.

CÓMO SE USA

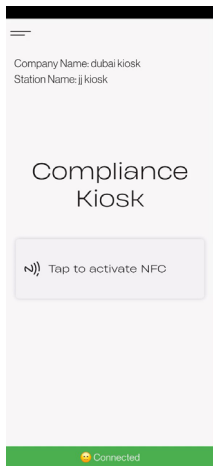

Activa el NFC.
Activa el NFC del detector.
Acerca el detector a Compliance Kiosk insertándolo en el soporte del clip.

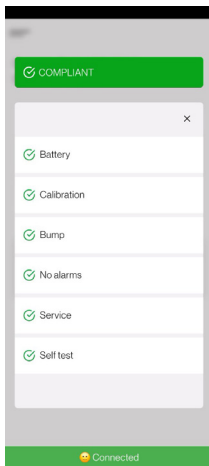
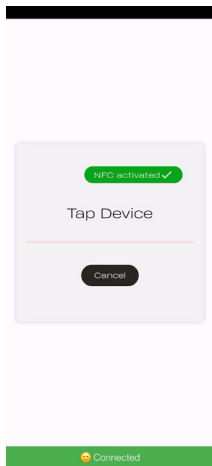

Sigue la pantalla de Compliance Kiosk para ver las posibles acciones. Toma nota de la acción aquí.
Confirma la acción en caso necesario.
Sal de la comprobación de cumplimiento.

INSERTAR EL DETECTOR

Paso 1

Enciende el detector de gas si es necesario. Si se trata de un SST1 de 2 o 3 años, el dispositivo ya estará activado. Activa el NFC.

Paso 2

Enciende el NFC del Compliance Kiosk.

Paso 3

Acerca el detector y deja pasar el tiempo necesario para la transferencia de datos.

Paso 4

Confirma las acciones necesarias.

Paso 5

Sal de la comprobación de cumplimiento.

WI-FI DE COMPLIANCE KIOSK

En el menú principal, selecciona Wi-Fi settings (Configuración de Wi-Fi). Aquí es donde puedes elegir a qué red Wi-Fi quieres conectarte.

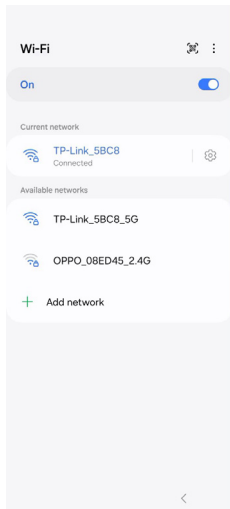

SALIR DEL MODO QUIOSCO

Para salir del modo quiosco en Compliance Kiosk, selecciona "Exit Kiosk mode" (Salir del modo quiosco) en el menú principal. Introduce la contraseña "2017" y pulsa "Enter".

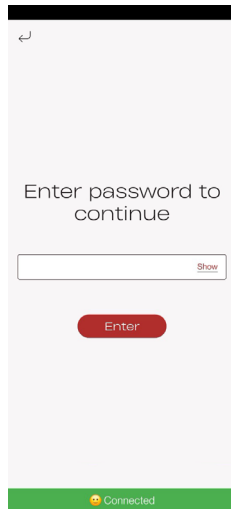

ESPECIFICACIONES

Dimensiones (largo x ancho x alto)	28 x 21 x 4 cm
Peso	800 g
Temperatura de funcionamiento	+5-40 °C
Humedad	Del 10 % al 90 % de humedad relativa
Temperatura de almacenamiento	0-50 °C
Fuente de alimentación	USB C 5 V
Reloj en tiempo real	Sí, actualizable
Almacenamiento de datos	Más de 1 año de funcionamiento
Capacidad de conexión	Wi-Fi, datos móviles, Bluetooth LE: conectado a RTR COMPLIANCE WATCH
Función de prueba	Estado del dispositivo
Compatibilidad del dispositivo	Un módulo compatible con la gama SST
Garantía	Garantía de 2 años



ADVERTENCIA

NO HAY PIEZAS REPARABLES POR EL USUARIO EN EL INTERIOR

MANTENIMIENTO

Las prácticas recomendadas de mantenimiento consisten en realizar actualizaciones de firmware rutinarias. Compliance Kiosk de WatchGas se puede limpiar con un paño suave y húmedo. No utilices disolventes, jabones, abrillantadores ni sumerjas el WatchGas Compliance Kiosk en un líquido. Apaga completamente la unidad y desconecta la fuente de alimentación antes de limpiarlo.



ADVERTENCIA

UTILIZA ÚNICAMENTE PIEZAS Y ACCESORIOS ORIGINALES DE WATCHGAS

PIEZAS Y ACCESORIOS

Las piezas y accesorios reparables se vende separado. Ponte en contacto con WatchGas o con un distribuidor autorizado. También puedes visitar el sitio web www.watchgas.com o, si te encuentras en la parte Norte de América, www.watchgasusa.com.

Lista de piezas:

- Tecla de encendido/apagado (número de pieza: 506252)
- Fuente de alimentación
- Cable de alimentación USB (número de pieza: WG-519-0300-018)
- Llave Allen (número de pieza: WG-519-0300-019/WG-519-0300-020)
- Kit de montaje (número de pieza: 506244)
- Tarjeta de control de calidad (número de pieza: WG-519-0300-007)
- Guía de inicio rápido (número de pieza: WG-519-0300-009)

SOLUCIÓN DE PROBLEMAS

Conectividad del servidor:

1. Comprueba la conexión a Internet.
2. Comprueba que el software de Kiosk Compliance esté activo.
3. Comprueba que el firmware esté actualizado.

El detector no se conecta:

1. Vuelve a hacer la prueba.
2. Comprueba que la tecnología NFC esté habilitada en el detector.
3. Prueba un detector que funcione bien en la estación para verificar que la estación funciona.
4. Asegúrate de que el detector esté colocado correctamente en Compliance Kiosk para solucionar el problema.

Este suele ser el caso cuando Compliance Kiosk no se conecta.

Fallo de la estación:

1. Quita el error y vuelve a intentarlo.
2. Ponte en contacto con un representante del servicio de mantenimiento.

INFORMACIÓN DE CONTACTO

EMEA

Klaverbaan 121, 2908 KD, Capelle a/d IJssel,
Países Bajos
info@watchgas.com
www.watchgas.com

América

313 N. State Hwy 342, Red Oak, TX 75154, EE. UU.
info@watchgasusa.com
www.watchgasusa.com

APAC

Woods Square Tower 1,
12 Woodlands Square,
#11-71, Singapur 737715

ANZ

aus@watchgas.com



Compliance Kiosk | Guía de inicio rápido | V 1.1 | ES | 11-07-24 © 2024 WatchGas B.V.

WatchGas se compromete a mejorar continuamente sus productos. Por lo tanto, las especificaciones y funciones mencionadas en esta guía rápida están sujetas a cambios sin previo aviso.