

MANUAL DEL USUARIO

Baliza **ATEX**



Contenido

Contenido	2
Advertencia	3
Disposición	3
Importante	3
1 Acerca de la baliza ATEX	4
2 Instalación	5
3 Controlado analógicamente	5
4 Controlado por Modbus	6
4.1 Configuración	6
4.2 Códigos compatibles	6
5 Mapa de registro	7
5.1 Números de pin	7
5.2 Tipos de efectos de luz	7
6 Solución de problemas	8
7 Especificaciones	8
8 Tabla Modbus	9
9 Garantía limitada	10



Advertencia

- Inspeccione la Baliza ATEX antes de la instalación para asegurarse de que no esté dañada
- Utilice siempre cableado específico conforme a las normas eléctricas del país.
- La Baliza ATEX está diseñada para usarse en entornos peligrosos
- Evite que las placas de circuitos entren en contacto con líquidos
- Evite descargas eléctricas o mecánicas a la Baliza ATEX.
- Limpie la Baliza ATEX únicamente con un paño ligeramente húmedo
- Lea y comprenda este manual antes de la instalación y el uso

Disposición

La Baliza ATEX no debe desecharse con el resto de basura doméstica. Lo ideal para la disposición de la Baliza ATEX, es que sea dentro del esquema de reciclaje de residuos de equipos eléctricos y electrónicos (RAEE). Consulte con su autoridad local, distribuidor o comuníquese con nuestro equipo de soporte técnico para obtener consejos sobre reciclaje / eliminación de acuerdo con las variaciones regionales. También puede devolvernos la unidad para que la desmontemos y desechemos de forma segura.

Importante

Este manual de usuario contiene información importante sobre el funcionamiento de la Baliza ATEX. Asegúrese de leer este manual del usuario completamente antes de instalar y operar la Baliza ATEX. Si está instalando esta Baliza ATEX para que la utilicen otras personas, debe dejar este manual con el usuario final. La instalación debe ser realizada, de acuerdo con los códigos y regulaciones más recientes, por un electricista calificado.

Asegúrese de que la fuente de alimentación esté desconectada antes de la instalación o el mantenimiento para evitar daños o descargas eléctricas en la Baliza ATEX.

1. Acerca de la baliza ATEX

La baliza ATEX tiene 78 LED RGB ultrabrillantes con visibilidad de 360°. Los colores se pueden controlar de independientemente a través de una entrada analógica o digital. Una selección de 4 patrones se encuentra disponible. Contacto potencial libre para activar un dispositivo externo, por ejemplo, una sirena.

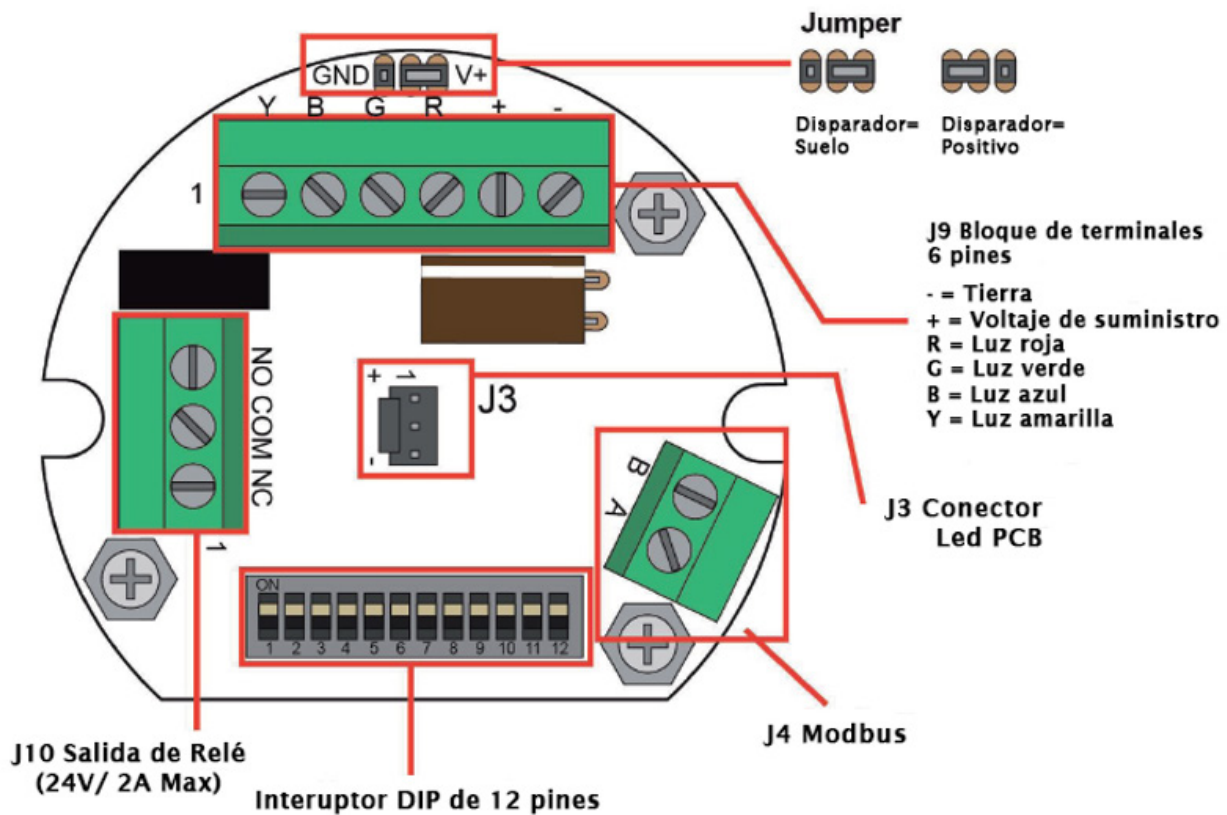

Fuente de alimentación	9-30V DC (min9W)
Corriente de espera	<0,1 W
Disparador de voltaje positivo	6-30V DC
Disparador de tensión de tierra	min 6V DC por debajo del suministro
Corriente de disparo	max 6mA
Diámetro del cable	0,25 mm ² a 3,0 mm ² (12 a 24 AWG)
Voltaje de Relé	max 24V DC
Corriente de Relé	2A max.

























































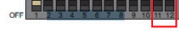

2. Instalación

No manipule componentes electrónicos internos mientras conecte los cables. La exposición ambiental durante la instalación debe realizarse en circunstancias secas, evite condiciones de mucha humedad.

Para abrir la carcasa, primero retire el tornillo hexagonal m3 y luego desatornille la parte superior de vidrio de la carcasa. Para cablear la Baliza ATEX, retire el LED quitando los 3 tornillos de nailon y desconecte el PCB del LED del conector J3. Conecte la fuente de alimentación y los cables de señal o Modbus al conector J9 o J4. Seleccione si desea utilizar la Baliza de manera analógica o controlada por Modbus.

3. Controlado analógicamente

Seleccione si el disparador es positivo o negativo configurando el jumper en la posición correcta. Seleccione el modo y los patrones para cada color utilizado según la figura de configuración del interruptor DIP. Conecte los cables del disparador al terminal correcto. NOTA: Los colores tienen prioridad desde el más bajo azul > verde > amarillo > rojo más alto, por lo que si activa el verde y el rojo obtendrá una luz roja.

	Interruptor DIP 1 ON = digital / entrada Modbus OFF = analógica / entrada estándar				
	Interruptor DIP 2 ON = Modo demo encendido OFF = Modo demo apagado				
	Interruptor DIP 4 No Usado				
	Interruptor DIP 5/6 Luz amarilla				
	<table border="0"> <tbody> <tr> <td> Continuo</td> <td> Bucle llamativo</td> </tr> <tr> <td> Bucle</td> <td> Parpadeando 10 Hz / Ciclo de trabajo a 50%</td> </tr> </tbody> </table>	 Continuo	 Bucle llamativo	 Bucle	 Parpadeando 10 Hz / Ciclo de trabajo a 50%
 Continuo	 Bucle llamativo				
 Bucle	 Parpadeando 10 Hz / Ciclo de trabajo a 50%				
	Interruptor DIP 7/8 Luz azul				
	<table border="0"> <tbody> <tr> <td> Continuo</td> <td> Bucle llamativo</td> </tr> <tr> <td> Bucle</td> <td> Parpadeando 10 Hz / Ciclo de trabajo a 50%</td> </tr> </tbody> </table>	 Continuo	 Bucle llamativo	 Bucle	 Parpadeando 10 Hz / Ciclo de trabajo a 50%
 Continuo	 Bucle llamativo				
 Bucle	 Parpadeando 10 Hz / Ciclo de trabajo a 50%				
	Interruptor DIP 9/10 Luz verde				
	<table border="0"> <tbody> <tr> <td> Continuo</td> <td> Bucle llamativo</td> </tr> <tr> <td> Bucle</td> <td> Parpadeando 10 Hz / Ciclo de trabajo a 50%</td> </tr> </tbody> </table>	 Continuo	 Bucle llamativo	 Bucle	 Parpadeando 10 Hz / Ciclo de trabajo a 50%
 Continuo	 Bucle llamativo				
 Bucle	 Parpadeando 10 Hz / Ciclo de trabajo a 50%				
	Interruptor DIP 11/12 Luz roja				
	<table border="0"> <tbody> <tr> <td> Continuo</td> <td> Bucle llamativo</td> </tr> <tr> <td> Bucle</td> <td> Parpadeando 10 Hz / Ciclo de trabajo a 50%</td> </tr> </tbody> </table>	 Continuo	 Bucle llamativo	 Bucle	 Parpadeando 10 Hz / Ciclo de trabajo a 50%
 Continuo	 Bucle llamativo				
 Bucle	 Parpadeando 10 Hz / Ciclo de trabajo a 50%				

La siguiente configuración solo funcionará en modo analógico (Dip 1 "Off").

Cuando se realizan las conexiones, vuelva a conectar el LED PCB a J3 y fíjelo con los 3 tornillos de nailon. Atornille con cuidado el vidrio trasero para asegurarse de que no haya obstrucciones de cables durante el cierre, vuelva a colocar el perno hexagonal.

4. Controlado por Modbus

4.1 AJUSTES

Las siguientes opciones de configuración están disponibles con los interruptores DIP.

Opción	Valor predeterminado	Rango válido	Descripción	Interruptor DIP
Modbus ID	0 (discapacitado)	1-255	Select Modbus adres	5/12
Baudrate	9600	9600-19200	Baudrate en símbolos por segundo	2



Interruptor DIP 1 ON = digital / entrada Modbus
OFF = analógica / entrada estándar

La siguiente configuración solo funcionará en modo analógico (Dip 1 "Off").



Interruptor DIP 2 ON = Tasa de Baudios 19200
OFF = Tasa de Baudios 9600



Interruptor DIP 3 No Usado



Interruptor DIP 4 No Usado

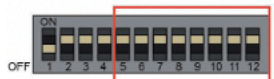

Interruptor DIP 5/12 Consulte la tabla de Modbus para configurar la dirección

4.2 CÓDIGOS COMPATIBLES

Código de función	Nombre de la función	Usado para
3	Lectura de registro(s) en espera	Lectura de registros (Hasta 8 registros por comando)
6	Escritura de registro único	Configuración de un registro
16	Escritura de múltiples registros	Configuración de múltiples registros

5. Mapa de Registro

Los datos se pueden leer usando el comando Leer Registros en Espera. A continuación, se muestra un mapa de memoria que detalla todas las ubicaciones útiles:

Dirección	Contenido	Unidad
0x0000	Tipo de efecto de luz	Ver nota [1]; Entero sin signo de 16 bits
0x0001	Valor rojo	Ver nota [2]; Entero sin signo de 16 bits
0x0002	Valor verde	Ver nota [2]; Entero sin signo de 16 bits
0x0003	Valor azul	Ver nota [2]; Entero sin signo de 16 bits
0x0004	Control de relés	Cero: deshabilitado, No-cero: energizado
0x0005	Estado de entrada	Ver nota [3]; Entero sin signo de 16 bits
0x0006	Versión de Firmware	

Notas: [1] Consulte la tabla en la siguiente sección para conocer los posibles valores en este registro. [2] Un valor de 0-255 dará como resultado un brillo desde cero (0) al brillo máximo (255). Cualquier valor mayor que 255 se establece internamente en 255. [3] Este registro refleja el estado de los pines de entrada. Los pines no controlan nada, pero se pueden usar para leer el estado de equipos externos.

5.1 NÚMEROS DE PIN

El registro de estado de entrada refleja el valor de los pines de entrada. Cambiar estos pines mientras la unidad está configurada como un dispositivo Modbus no afecta el comportamiento operativo.

Bit	Valor Decimal	Pin
Bit 3	8	Red
Bit 2	4	Green
Bit 1	2	Blue
Bit 0	1	Yellow

5.2 TIPOS DE EFECTOS DE LUZ

El registro de estado de entrada refleja el valor de los pines de entrada. Cambiar estos pines mientras la unidad está configurada como un dispositivo Modbus no afecta el comportamiento operativo.

ID	Efecto
0	Parpadeo lento (3Hz 50% activo)
1	Efecto de bucle 1
2	Efecto de bucle 2
3	Todos los leds encendidos continuamente
4	Efecto de bucle 3
5	Intermitente (2Hz 10% activo)
6	Intermitente (10Hz 50% activo)

6. Solución de Problemas

Error	Solución
La Baliza no enciende	Compruebe la fuente de alimentación
	Verifique la entrada del disparador
	Verifique que el cable de conexión de let insert a J3 esté conectado
	Compruebe que el jumper del disparador está instalado correctamente
Color incorrecto	Compruebe si se ha pulsado el disparador correcto
	¿Hay un activador de mayor prioridad activo? (Azul> Verde> Amarillo> Rojo)
La Baliza ejecuta el patrón de color automáticamente	Desactivar el modo demo
Sin respuesta a los disparadores	Compruebe si la Baliza está configurada en modo analógico

7. Especificaciones

Tamaño	20,5 x 13,6 cm (7,87 x 5,11 pulg.)
Peso	51675 gramos (3,69 libras)
Temperatura de funcionamiento	-20 a + 40 ° C (-4 a 104 ° F)
Clasificación IP	IP 65
Entrada de cable	2 x ¾"NPT
Material	Aluminio sin cobre LM6 (cobre <0.05%) Con revestimiento Epoxi
Voltaje de funcionamiento	9 – 30V DC
Consumo de energía	9W máxima (en espera <0.1W)
Contacto de relé libre de potencial	24V DC 2A Max
opciones de usuario	Efecto de luz, selección de color
Marca EX	II 2 GD Ex d IIC T6 (INERIS 01ATEX0072x)
Se puede utilizar en zona	1, 2, 21 y 22

8. Tabla Modbus

Dip Switch												Set address				
5	6	7	8	9	10	11	12	5	6	7	8	9	10	11	12	Set address
0	0	0	0	0	0	0	1	1	1	1	1	1	1	1	1	129
0	0	0	0	0	0	0	1	2	1	0	0	0	0	1	0	130
0	0	0	0	0	0	1	1	3	0	1	0	0	0	1	1	131
0	0	0	0	0	1	0	0	4	1	0	0	0	1	0	0	132
0	0	0	0	0	1	0	1	5	0	1	0	0	1	0	1	133
0	0	0	0	0	1	1	0	6	0	1	0	0	1	1	0	134
0	0	0	0	0	1	1	1	7	0	1	0	0	1	1	1	135
0	0	0	0	1	0	0	0	8	1	0	0	1	0	0	0	136
0	0	0	0	1	0	0	1	9	0	1	0	0	1	0	1	137
0	0	0	0	1	0	1	0	10	0	1	0	1	0	1	0	138
0	0	0	0	1	0	1	1	11	0	1	0	1	0	1	1	139
0	0	0	0	1	1	0	0	12	0	1	0	1	1	0	0	140
0	0	0	0	1	1	0	1	13	0	1	0	1	1	0	1	141
0	0	0	0	1	1	1	0	14	0	1	0	1	1	1	0	142
0	0	0	0	1	1	1	1	15	0	1	0	1	1	1	1	143
0	0	0	1	0	0	0	0	16	0	1	0	0	0	0	0	144
0	0	0	1	0	0	0	1	17	0	1	0	0	0	1	0	145
0	0	0	1	0	0	1	0	18	0	1	0	0	1	0	0	146
0	0	0	1	0	0	1	1	19	0	1	0	0	1	1	1	147
0	0	0	1	0	1	0	0	20	0	1	0	1	0	0	0	148
0	0	0	1	0	1	0	1	21	0	1	0	1	0	1	0	149
0	0	0	1	0	1	1	0	22	0	1	0	1	1	0	0	150
0	0	0	1	0	1	1	1	23	0	1	0	1	1	1	1	151
0	0	0	1	1	0	0	0	24	0	1	0	1	1	0	0	152
0	0	0	1	1	0	0	1	25	0	1	0	1	1	0	1	153
0	0	0	1	1	0	1	0	26	0	1	0	1	0	1	0	154
0	0	0	1	1	0	1	1	27	0	1	0	1	1	1	1	155
0	0	0	1	1	1	0	0	28	0	1	0	1	1	0	0	156
0	0	0	1	1	1	0	1	29	0	1	0	1	1	0	1	157
0	0	0	1	1	1	1	0	30	0	1	0	1	1	1	0	158
0	0	0	1	1	1	1	1	31	0	1	0	1	1	1	1	159
0	0	1	0	0	0	0	0	32	0	1	0	0	0	0	0	160
0	0	1	0	0	0	0	1	33	0	1	0	0	0	0	1	161
0	0	1	0	0	0	1	0	34	0	1	0	0	0	1	0	162
0	0	1	0	0	0	1	1	35	0	1	0	0	0	1	1	163
0	0	1	0	0	1	0	0	36	0	1	0	0	1	0	0	164
0	0	1	0	0	1	0	1	37	0	1	0	0	1	0	1	165
0	0	1	0	0	1	1	0	38	0	1	0	0	1	1	0	166
0	0	1	0	0	1	1	1	39	0	1	0	0	1	1	1	167
0	0	1	0	0	1	0	0	40	0	1	0	0	0	0	0	168
0	0	1	0	0	1	0	1	41	0	1	0	0	0	1	0	169
0	0	1	0	0	1	0	1	42	0	1	0	0	1	0	1	170
0	0	1	0	0	1	1	0	43	0	1	0	0	1	1	1	171
0	0	1	0	0	1	1	0	44	0	1	0	0	1	0	0	172
0	0	1	0	0	1	1	1	45	0	1	0	0	1	0	1	173
0	0	1	0	0	1	1	1	46	0	1	0	0	1	1	0	174
0	0	1	0	0	1	1	1	47	0	1	0	0	1	1	1	175
0	0	1	0	0	0	0	0	48	0	1	0	0	0	0	0	176
0	0	1	0	0	0	0	1	49	0	1	0	0	0	1	0	177
0	0	1	0	0	0	1	0	50	0	1	0	0	0	1	0	178
0	0	1	0	0	0	1	1	51	0	1	0	0	0	1	1	179
0	0	1	0	0	0	1	0	52	0	1	0	0	0	0	0	180
0	0	1	0	0	0	1	0	53	0	1	0	0	0	1	0	181
0	0	1	0	0	1	1	0	54	0	1	0	0	1	1	0	182
0	0	1	0	0	1	1	1	55	0	1	0	0	1	1	1	183
0	0	1	0	0	1	1	1	56	0	1	0	0	0	0	0	184
0	0	1	0	0	0	0	1	57	0	1	0	0	0	1	0	185
0	0	1	0	0	0	1	0	58	0	1	0	0	0	1	0	186
0	0	1	0	0	0	1	1	59	0	1	0	0	0	1	1	187
0	0	1	0	0	0	0	0	60	0	1	0	0	0	0	0	188
0	0	1	0	0	0	0	1	61	0	1	0	0	0	1	0	189
0	0	1	0	0	0	1	0	62	0	1	0	0	0	1	0	190
0	0	1	0	0	0	1	1	63	0	1	0	0	0	1	1	191
0	1	0	0	0	0	0	0	64	1	0	0	0	0	0	0	192

9. Garantía limitada

WATCHGAS warrants this product to be free of defects in workmanship and materials-under normal use and service-for two years from the date of purchase from the manufacturer or from the product's authorized reseller.

The manufacturer is not liable (under this warranty) if its testing and examination disclose that the alleged defect in the product does not exist or was caused by the purchaser's (or any third party's) misuse, neglect, or improper installation, testing, or calibrations. Any unauthorized attempt to repair or modify the product, or any other cause of damage beyond the range of the intended use, including damage by fire, lightning, water damage or other hazard, voids liability of the manufacturer.

In the event that a product should fail to perform up to manufacturer specifications during the applicable warranty period, please contact the product's authorized reseller or WATCHGAS service center at +31 (0)85 01 87 709 for repair/return information.



WatchGas B.V.
Klaverbaan 121
2908 KD Capelle aan den IJssel
The Netherlands
+31 (0)85 01 87 709
info@watchgas.eu - www.watchgas.eu

All rights reserved. No part of this publication may be reproduced, distributed, or transmitted in any form or by any means, including photocopying, recording, or other electronic or mechanical methods, without the prior written permission of the publisher, except in the case of brief quotations embodied in critical reviews and certain other noncommercial uses permitted by copyright law. For permission requests, contact WatchGas B.V.

V1.1